



Χυτοσίδηροι λέβητες
Μονάδες θέρμανσης



CTC 950

Επίτοιχες μονάδες πετρελαίου
θέρμανσης και ζεστού νερού χρήσης

23 kW

WIRBEX

Χυτοσίδηροι λέβητες πετρελαίου - αερίου
χαμηλών θερμοκρασιών

27 - 537 kW





Χυτοσίδηροι λέβητες πετρελαίου - αερίου

WIRBEX MINI

Οι λέβητες και οι καυστήρες του εργοστασίου **Bentone** είναι προϊόντα υψηλής ποιότητας με διεθνή καταξίωση, αναγνωρισμένη αξία και κύρος. Η ποιότητα υλικών, ο λειτουργικός σχεδιασμός, η απόλυτη ασφάλεια, η φιλική και οικονομική χρήση, αποτελούν ανυπέρβλητες προδιαγραφές και αυστηρά κριτήρια της **Bentone** στην εξέλιξη και την παραγωγή ενός προϊόντος, έχοντας πάντα γνώμονα το όφελος και την ικανοποίηση του καταναλωτή.

Η νέα σειρά χυτοσίδηρων λεβήτων **Bentone WIRBEX MINI** διαθέτει ένα σύγχρονο και ενοποιημένο σχεδιασμό, συνδυάζοντας την κορυφαία ποιότητα κατασκευής με κομψότητα και λειτουργικότητα, προσφέροντας οικονομία, άνεση και σιγουριά στη θέρμανση.

- Λειτουργία χαμηλών θερμοκρασιών
- Αξιοπίστη επιλογή ποιότητας και απόδοσης για κάθε τύπο κεντρικής θέρμανσης
- Ευκολία εγκατάστασης, χωρίς κόστος συναρμολόγησης και απλή συντήρηση
- Οικονομική λειτουργία και εξοικονόμηση ενέργειας με χαμηλές εκπομπές CO και NO_x
- Χαμηλή στάθμη θορύβου



WIRBEX MINI S, SL

Εναλλακτικές δυνατότητες επιλογής παράδοσης λέβητα

Ο λέβητας **WIRBEX MINI** διατίθεται σε 4 εναλλακτικές εκδόσεις. Με δυνατότητα επιλογής ειδικού ηχομονωτικού καλύμματος καυστήρα και με διαθεσιμότητα παράδοσης λέβητα εργοστασιακής προσυναρμολόγησης. Οι τύποι **C** και **S** παραδίδονται κομπλέ με προσυναρμολογημένα τα καλύμματα σε ειδικό ξυλοκιβώτιο για πλήρη ασφάλεια και προστασία και είναι έτοιμοι προς άμεση υδραυλική και ηλεκτρική εγκατάσταση.

Τύπος WIRBEX MINI	Με κάλυμμα καυστήρα	Δεμένος κορμός λέβητα	Συσκευασία καλυμμάτων	Συσκευασία πίνακα	Παράδοση σε ξυλοκιβώτιο
30 S - 80 S	ΝΑΙ		Πλήρης συναρμολογημένος		ΝΑΙ
30 SL - 80 SL	ΝΑΙ	ΝΑΙ	ΝΑΙ	ΝΑΙ	ΟΧΙ
30 C - 80 C	ΟΧΙ		Πλήρης συναρμολογημένος		ΝΑΙ
30 CL - 80 CL	ΟΧΙ	ΝΑΙ	ΝΑΙ	ΝΑΙ	ΟΧΙ

Τεχνικά χαρακτηριστικά

Τύπος	Αριθμός στοιχείων	Ονομαστική ισχύς ¹⁾		Αντίθλιψη καυσαερίων mbar	Υδραυλική σύνδεση ίντσες	Σύνδεση καπναγωγού mm	Περιεχόμενο νερού lt	Βάρος kg
		kW	kcal/h					
WIRBEX 30	4	27,3	23.500	0,06	1 1/4"	130	14,5	150
WIRBEX 40	5	38,6	33.200	0,15	1 1/4"	130	17,7	176
WIRBEX 50	6	50,0	43.000	0,24	1 1/4"	130	20,9	205
WIRBEX 60	7	61,3	52.700	0,32	1 1/4"	150	24,1	231
WIRBEX 70	8	72,6	62.400	0,38	1 1/4"	150	27,3	260
WIRBEX 80	9	84,0	72.200	0,43	1 1/4"	150	30,5	286

Πίεση δοκιμής **10 bar** | Μέγιστη πίεση λειτουργίας **4 bar** | Μέγιστη θερμοκρασία λειτουργίας **110 °C** | Τάση ρεύματος **230/50 V/Hz**

¹⁾ Η ονομαστική ισχύς των λεβήτων σειράς WIRBEX MINI είναι πιστοποιημένη σύμφωνα με την Ευρωπαϊκή Οδηγία **CE 92/42/EEC** με βαθμό απόδοσης **91% έως 91,6%**. Ο βαθμός απόδοσης του λέβητα WIRBEX MINI ανέρχεται έως **93,4%** σε μείωση θερμικού φορτίου κατά **23%** της ονομαστικής ισχύος.

Τεχνική περιγραφή

- Στοιχεία από ανθεκτικό χυτοσίδηρο GG20 για λειτουργία χαμηλών θερμοκρασιών
- Μεταλλικά καλύμματα ηλεκτροστατικής βαφής
- Μόνωση κορμού λέβητα από υαλοβάμβακα πάχους 100 mm
- Επιλογή με κάλυμμα καυστήρα με ηχοαπορροφητική μόνωση
- Ανοιγόμενη πόρτα λέβητα, δεξιά ή αριστερά με καλύβδινο περιστροφικό μηχανισμό
- Βρεχόμενο οπίσθιο στοιχείο με πυρίμαχη πλάκα στο θάλαμο καύσης
- Γεωμετρικός σχεδιασμός θαλάμου καύσης και διαδρομών καυσαερίων με ειδικά περύγια στροβιλισμού
- Ρυθμιζόμενες βάσεις στήριξης για ευθυγράμμιση του λέβητα
- Κατάλληλος για χρήση πετρελαίου και αερίου



Διαστάσεις, mm

Τύπος	Ύψος	Πλάτος	Βάθος	
			S, SL	C, CL
WIRBEX 30	930	600	870	525
WIRBEX 40	930	600	870	525
WIRBEX 50	930	600	1035	690
WIRBEX 60	930	600	1035	690
WIRBEX 70	930	600	1200	855
WIRBEX 80	930	600	1200	855

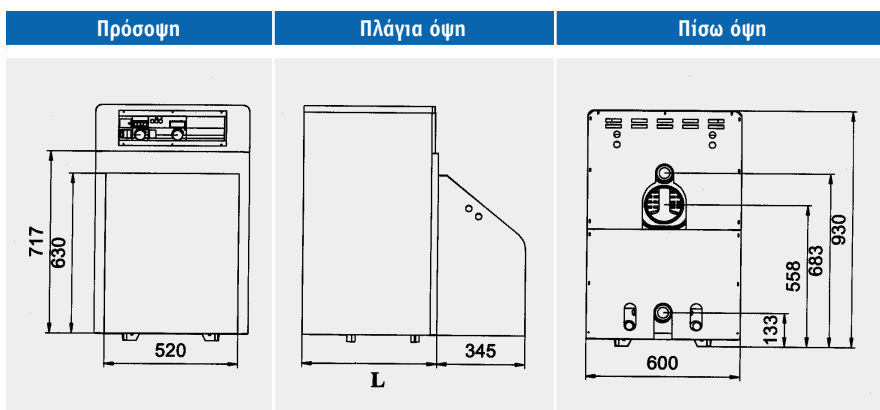

► Συσκευασία

Ο λέβητας WIRBEX MINI S και C διατίθεται εργοστασιακά πλήρως συναρμολογημένος με τον κορμό των στοιχείων, την μόνωση, τα καλύμματα και τον πίνακα οργάνων.

Παραδίδεται έτοιμος για εγκατάσταση σε ειδικό προστατευτικό ξύλινο κιβώτιο.

► Πίνακας οργάνων

- Γενικός διακόπτης ON/OFF με φωτεινή ένδειξη
- Θερμοστάτης ασφαλείας με ενδεικτική λυχνία για STB λειτουργία
- Θερμοστάτες καυστήρα και κυκλοφορητή με ενδεικτικές λυχνίες
- Θερμόμετρο θερμοκρασίας νερού
- Δυνατότητα τοποθέτησης αυτοματισμών αντιστάθμισης
- Προκαλωδίωση με επταπολική φάσα



Εγγύηση 10 χρόνια

GASTEC

CE



Χυτοσίδηροι λέβητες πετρελαίου - αερίου

WIRBEX MIDI, MAXI

Το πρόγραμμα χυτοσίδηρων λέβητων **Bentone Wirbex** διευρύνεται και συμπληρώνεται με την κατασκευή δύο νέων λέβητων, την σειρά **MIDI** και **MAXI**, για την περαιτέρω θερμική κάλυψη μεσαίων και μεγάλων κεντρικών εγκαταστάσεων θέρμανσης.

Η νέα εξέλιξη και ο σχεδιασμός των νέων χυτοσίδηρών στοιχείων **MIDI** και **MAXI** έχουν μελετηθεί με αυστηρά κριτήρια και προδιαγραφές για το εύρος, την απόδοση και την κλίμακα διαβάθμισης θερμικής ισχύος διαμορφώνοντας ένα βέλτιστο συνδυασμό στοιχείων για ένα ολοκληρωμένο πρόγραμμα επιλογής λέβητων υψηλής απόδοσης.

Πλεονεκτήματα

- Χυτοσίδηρος υψηλής αντοχής στην διάβρωση και τις θερμικές εναλλαγές
- Καταλληλότητα χρήσης πετρελαίου, φυσικού αερίου ή υγραερίου
- Ποιοτικός έλεγχος τοιχώματος χυτοσίδηρου με υπέρυκους
- Μεγιστοποίηση διαστάσεων θαλάμου καύσης και θερμαντικής επιφάνειας
- Πιεστική διαδρομή καυσαερίων με ισομετρική θερμική φόρτιση
- Άμεση λειτουργία για συστήματα θέρμανσης χαμηλών θερμοκρασιών έως 40 °C
- Οικονομική και καθαρή καύση με αθόρυβη λειτουργία
- Δυνατότητα προσαύξησης ωφέλιμου θερμικού φορτίου έως 20%
- Πίεση δοκιμής και λειτουργίας 12 bar και 6 bar αντίστοιχα
- Μέγιστη θερμοκρασία λειτουργίας 110 °C
- Άνοιγμα πόρτας δεξιά ή αριστερά κατά επιλογή
- Τοποθέτηση σε λεβητοστάσια περιορισμένου ύψους
- Εύκολη πρόσβαση καθαρισμού λέβητα



WIRBEX MIDI

Τεχνικά χαρακτηριστικά

Τύπος	Αριθμός στοιχείων	Ονομαστική ισχύς ¹⁾		Αντίθλιψη καυσαερίων mbar	Υδραυλική σύνδεση ίντσες	Σύνδεση καπναγωγού mm	Περιεχόμενο νερού lt	Βάρος kg
		kW	kcal/h					
WIRBEX M/6	6	80,9	69.600	0,11	2"	200	40	395
WIRBEX M/7	7	100,2	86.200	0,15	2"	200	47,5	445
WIRBEX M/8	8	118,2	101.700	0,20	2"	200	55	495
WIRBEX M/9	9	137,4	118.200	0,27	2"	200	70	545
WIRBEX M/10	10	154,7	133.000	0,37	2"	200	77,5	595
WIRBEX MX/7	7	200,0	172.000	2,90	3"	180	115	705
WIRBEX MX/8	8	237,5	204.300	3,50	3"	180	130	800
WIRBEX MX/9	9	275,0	236.500	2,20	3"	180	145	895
WIRBEX MX/10	10	312,5	268.800	2,60	3"	180	160	980
WIRBEX MX/11	11	350,0	301.000	3,70	3"	180	175	1060
WIRBEX MX/12	12	387,5	333.300	3,50	3"	180	190	1150
WIRBEX MX/13	13	425,0	365.500	3,60	3"	180	205	1240
WIRBEX MX/14	14	462,5	397.800	4,40	3"	180	220	1330
WIRBEX MX/15	15	500,0	430.000	4,60	3"	180	235	1420
WIRBEX MX/16	16	537,5	462.300	4,60	3"	180	250	1510

¹⁾ Η ονομαστική ισχύς των λέβητων σειράς WIRBEX MIDI και MAXI είναι πιστοποιημένη σύμφωνα με την Ευρωπαϊκή Οδηγία CE 92/42/EEC με βαθμό απόδοσης 90 έως 91% αντίστοιχα. Ο βαθμός απόδοσης ανέρχεται έως 93% σε μείωση θερμικού φορτίου κατά 26% της ονομαστικής ισχύος.

Τεχνική περιγραφή

- Κατασκευή από φαιό χυτοσίδηρο GG20 κατά DIN1691
- Οριζόντια διάταξη πτερυγίων στροβιλισμού στις διαδρομές καυσαερίων
- Ασφαλής υδραυλική σύνδεση στοιχείων με ειδικούς δικωνικούς συνδέσμους
- Ενδιάμεση στεγανοποίηση στοιχείων με κεραμικό πυρίμαχο κορδόνι
- Πυρίμαχη πλάκα κεραμικών ινών στο εμπρόσθιο στοιχείο
- Ενισχυμένη μόνωση κορμού λέβητα πάχους 100 mm
- Καλύμματα από γαλβανισμένο χάλυβα με ηλεκτροστατική βαφή. RAL 5023



Επιπλέον για τον λέβητα MAXI

- Τμηματικά σετ καλυμμάτων ανάλογα με το μέγεθος του λέβητα
- Στόμιο εξόδου καυσαερίων περιορισμένης διατομής για πιεστικότερη λειτουργία
- Ειδικό φλαντζωτικό μαστί υδραυλικής συνδεσμολογίας
- Επιπρόσθετο εξάρτημα επιθεώρησης φλόγας με ενσωματωμένο μαστό μέτρησης πίεσης καυσαερίων
- Συνοδευτικός ορειχάλκινος κρουνός εκκένωσης νερού λέβητα



WIRBEX MAXI

Διαστάσεις, mm

Τύπος	WIRBEX MIDI					WIRBEX MAXI									
	M/6	M/7	M/8	M/9	M/10	MX/7	MX/8	MX/9	MX/10	MX/11	MX/12	MX/13	MX/14	MX/15	MX/16
Ύψος	1100	1100	1100	1100	1100	1165	1165	1165	1165	1165	1165	1165	1165	1165	1165
Πλάτος	625	625	625	625	625	900	900	900	900	900	900	900	900	900	900
Βάθος, P	731	937	937	1143	1143	1300	1300	1560	1560	1820	1820	2080	2080	2340	2340

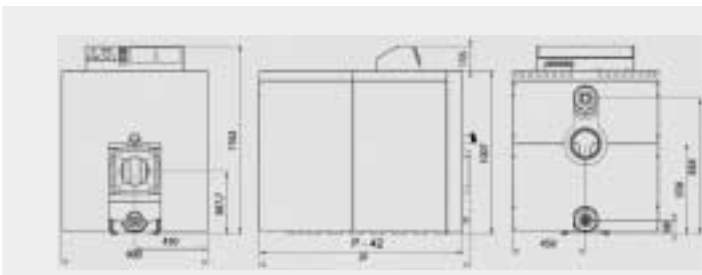

Αξιόπιστοι χυτοσίδηροι λέβητες για συστήματα κεντρικής θέρμανσης συμβατοί με πιεστικούς καυστήρες πετρελαίου και αερίου που διασφαλίζουν μεγάλη διάρκεια ζωής προσφέροντας οικονομική χρήση και φιλική προς το περιβάλλον λειτουργία.

► Πίνακας οργάνων

Ο πίνακας οργάνων του λέβητα MIDI ενσωματώνεται το πάνω κάλυμμα πρόσδεσης του λέβητα και διατίθεται προκαλωδιωμένος με 7-πολική φίσα καυστήρα. Για τον λέβητα MAXI ο πίνακας είναι ανεξάρτητος και τοποθετείται εξωτερικά στην οροφή του λέβητα. Στους πίνακες οργάνων περιλαμβάνονται όλες οι βασικές λειτουργίες ασφαλείας, ελέγχου, ρύθμισης, και ένδειξης. Επιπρόσθετα ο πίνακας MAXI περιλαμβάνει και δεύτερο θερμοστάτη ελέγχου για την ρύθμιση διβάθμιου καυστήρα.

► Παράδοση λέβητα

Οι λέβητες WIRBEX MIDI και MAXI παραδίδονται με το κορμό των στοιχείων λυμένο πάνω σε παλέτα. Συνοδεύεται με τις συσκευασίες των καλυμμάτων, των εξαρτημάτων συναρμολόγησης και τον πίνακα οργάνων. Η πόρτα του λέβητα MAXI προστατεύεται σε ειδικό ξυλοκιβώτιο.

Εγγύηση 10 χρόνια



Επίτοιχες μονάδες πετρελαίου θέρμανσης και ζεστού νερού χρήσης

Η επίτοιχη μονάδα θέρμανσης πετρελαίου **CTC 950** είναι μια προηγμένη χαλύβδινη οικιακή συσκευή, κατασκευασμένη από τη **Bentone** σύμφωνα με την εμπειρία, αυστηρότητα και καταξίωση των προτύπων - σχεδιασμού, κατασκευής και ποιοτικού ελέγχου - του κύρους της **Bentone**. Πρόκειται για ένα νέο προϊόν θέρμανσης τεχνολογικά εφάμιλλο των γνωστών καυστήρων και λεβήτων **Bentone**.

Πλεονεκτήματα

Ο σχεδιασμός της μονάδας **CTC 950** παρέχει την υποδειγματική τεχνολογική ανάπτυξη ενός σύγχρονου επίτοιχου λέβητα που ικανοποιεί τις ανάγκες και τις απαιτήσεις της αγοράς. Το ελκυστικό περίβλημα του επίτοιχου λέβητα κρύβει ένα ολοκληρωμένο σύστημα αυτόνομης κεντρικής θέρμανσης και παραγωγής ζεστού νερού χρήσης.

- Δυνατότητα τοποθέτησης ενιαίου συστήματος απαγωγής καυσαερίων και προσαγωγής αέρα καύσης, με προθέρμανση αέρα και ηχομόνωση
- Νέο εξωτερικό κομψό σχεδιασμό με αποσπώμενα καλύμματα
- Εύκολη εσωτερική πρόσβαση για επιθεώρηση και συντήρηση του λέβητα και του καυστήρα
- Απλή εγκατάσταση και λειτουργική χρήση
- Δυνατότητα τοποθέτησης αυτοματισμού αντιστάθμισης
- Δυνατότητες αυτονόμησης σε δύο ή περισσότερες ζώνες θέρμανσης με ή χωρίς αντιστάθμιση
- Ανθεκτική ξύλινη συσκευασία για ασφαλέστερη μεταφορά

Τεχνικά χαρακτηριστικά

Τύπος	CTC 950	CTC 950S
Όνομαστική ωφέλιμη ισχύς	23,3 kW 20.000 kcal/h	
Παραγωγή ζεστού νερού χρήσης	-	600 l/h
Βαθμός απόδοσης	92,5%	
Μέγιστη κατανάλωση πετρελαίου	2,12 kg/h	
Καυστήρας πετρελαίου	Bentone ST 108FU	
Κυκλοφορητής	RS26/6-3	
Εναλλάκτης ζεστού νερού χρήσης	-	K26
Πιεσοστατική βαλβίδα θερμοεναλλάκτη	-	VDP
Δοχείο διαστολής	10 l	
Βαλβίδα ασφαλείας	Max 3 bar	
Υδραυλικές συνδέσεις	3/4", 1/2"	
Στόμιο εξόδου καυσαερίων	Ø 82 mm	
Στόμιο προσαγωγής αέρα καύσης	Ø 80 mm	
Πίεση λειτουργίας	3 bar	
Μέγιστη πίεση δοκιμής	5 bar	
Μέγιστη θερμοκρασία νερού	110° C	
Τάση λειτουργίας	230 V	
Χωρητικότητα νερού λέβητα	23 I	
Μικτό βάρος	104 kg	109 kg



Εξοπλισμός

- Ενσωματωμένος πιεστικός καυστήρας πετρελαίου **Bentone**, εργοστασιακά προρυθμισμένος
- Θερμοεναλλάκτης άμεσης παραγωγής ζεστού χρήσης
- Διακόπτης επιλογής χειμερινής και καλοκαιρινής λειτουργίας
- Τρίοδη βαλβίδα παραγωγής ζεστού νερού χρήσης με πιεσοστατικό διακόπτη
- Ανοξείδωτα διαφράγματα στροβιλισμού καυσαερίων
- Θυρίδα καθαρισμού λέβητα
- Διαφανές πλαστικό κάλυμα προστασίας του πίνακα οργάνων
- Αναβαθμισμένος και βελτιωμένος πίνακας οργάνων
- Βαλβίδα ασφαλείας με μανόμετρο και αυτόματο εξαεριστικό
- Αναμονές για εγκατάσταση ρελέ προτεραιότητας ζεστού νερού χρήσης
- Φίλτρο παροχής πετρελαίου και εξαρτήματα αντλίας καυστήρα
- Κυκλοφορητής

Τεχνική περιγραφή

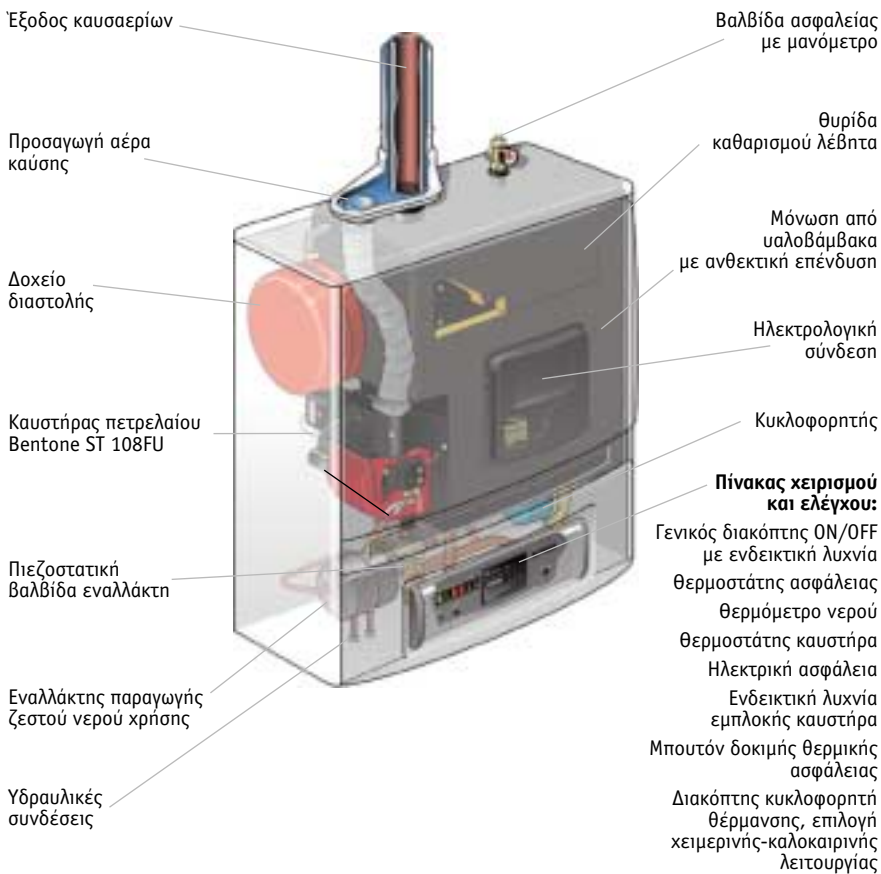

- Αυτόνομη θέρμανση 20.000kcal/h
- Άμεση παραγωγή ζεστού νερού χρήσης 600 l/h
- Χειμερινή και θερινή χρήση
- Βαθμός απόδοσης 92,5%
- Εξαιρετικά αθόρυβη λειτουργία
- Εγκατάσταση χωρίς απαίτηση λεβητοστασίου
- Δυνατότητα μετατροπής σε μονάδα αερίου
- Άμεση απαγωγή καυσαερίων χωρίς καμινάδα

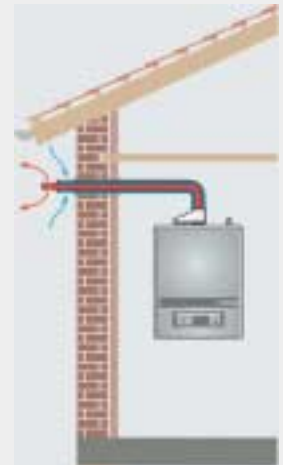

Διαστάσεις, mm

Νο	Περιγραφή	Σύνδεση
1	Στόμιο εξόδου καυσαερίων	Ø 82 mm
2	Στόμιο εισόδου αέρα καύσης	Ø 80 mm
3	Προσαγωγή νερού θέρμανσης	3/4" εσωτ. σπείρωμα
4	Επιστροφή νερού θέρμανσης	3/4" εσωτ. σπείρωμα
5	Έξοδος παροχής ζεστού νερού χρήσης	1/2" εσωτ. σπείρωμα
6	Είσοδος παροχής κρύου νερού χρήσης	1/2" εσωτ. σπείρωμα

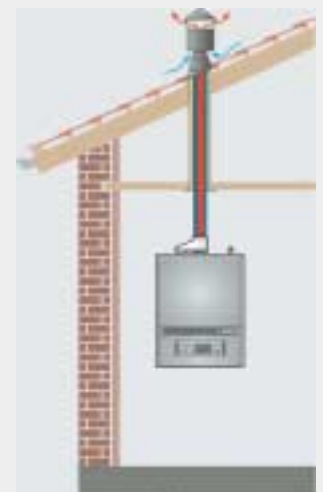
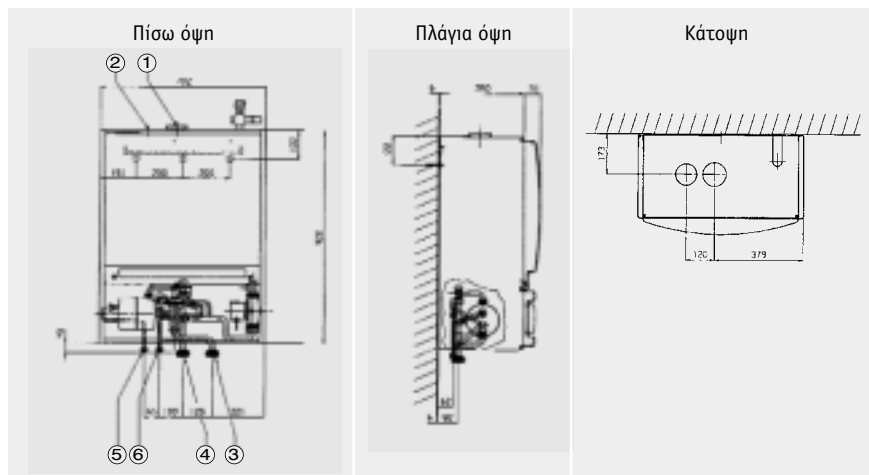

Εγγύηση 5 χρόνια



SS-EN-ISO 9001



...για όλες τις καιρικές συνθήκες του κόσμου



Σουηδία (φωτ.: Η. Λέφας)

Η **Bentone** μια κορυφαία σουηδική βιομηχανία, από τις μεγαλύτερες στο χώρο της θέρμανσης στην Ευρώπη αλλά και παγκοσμίως, πρωτοπόρος από το 1954 στην τεχνολογία καύσης υγρών και αερίων καυσίμων, παράγει και εξάγει σε 55 χώρες προϊόντα υψηλής ποιότητας και αξιοπιστίας.

Η **Bentone** διαθέτει ένα πλήρες πρόγραμμα καυστήρων πετρελαίου και αερίου για οικιακή και βιομηχανική χρήση, καθώς επίσης και πρόγραμμα χαλύβδινων και χυτοσίδηρων λεβήτων μετά την συγχώνευση του εργοστασίου **CTC** με πείρα στην παραγωγή λεβήτων για περισσότερα από 75 χρόνια.

Η **Bentone** με ξεχωριστή αντίληψη, παράδοση και αυστηρότητα σε θέματα ποιότητας, λειτουργικότητας και αξιοπιστίας, βασισμένη στις υπερσύγχρονες εγκαταστάσεις παραγωγής και ποιοτικού ελέγχου, ερευνητικού και εργαστηριακού κέντρου, προσφέρει προϊόντα υψηλής τεχνολογίας, χαμηλής κατανάλωσης καυσίμων και φιλικής προς το περιβάλλον χρήσης, **πάντα του κύρους της Bentone.**

THERMOVENT HELLAS A.E.
ΘΕΡΜΑΝΣΗ - ΦΥΣΙΚΟ ΑΕΡΙΟ

ΚΕΝΤΡΙΚΟ ΚΑΤΑΣΤΗΜΑ ΑΘΗΝΩΝ

Λ. Αλίου & Μεταξά 5
174 55 Άλιμος

Τηλ. κέντρο: 210 - 9887400
Fax: 210 - 9827786
Fax παραγγελιών: 210 - 9816211
info@thermovent.gr

ΥΠΟΚΑΤΑΣΤΗΜΑ ΘΕΣΣΑΛΟΝΙΚΗΣ

Μακεδονομάκου Παπανικολάου
570 08 Ιωνία

Τηλ.: 2310-781629, 781637, 782879
Fax: 2310-783357

thessaloniki@thermovent.gr

www.thermovent.gr



...προϊόντα εμπιστοσύνης